

# LKS Zahradné ponorné čerpadlá



## Použitie

- Čerpadlo je určené k čerpanie čistej vody bez abrazívnych častíc
- Čerpanie vody zo studní a nádrží
- Vhodné pre menšie zavlažovacie systémy

## Čerpadlo

- Zabudované inteligentní riadiace zariadenie
- Automatická prevádzka
- Telo čerpadla vyrobené z nerezovej ocele AISI 304
- Maximálna teplota čerpanej kvapaliny: 35°C
- Maximálny ponor čerpadla: 12 m
- Vo vyhotovení so spodným aj bočným satím
- Zapínací tlak 2,5 bar
- Dĺžka kábla 15 m

## Motor

- Medené vinutie
- Vstavaná tepelná ochrana
- Trieda izolácie: F
- Stupeň krytia: IPX8

## Technické údaje

Model	Objednávacie číslo	Výkon		Q (m <sup>3</sup> /h)	0,5	1,0	1,5	2	2,5	3	3,5	4	4,5	5	5,5
		kW	HP		Q (l/min.)	8,3	17	25	33	42	50	58	67	75	83
LKS-1102SE	ZB00049828	1,1	1,5	H (m)	45,0	43,7	42,0	39,6	36,5	32,5	28,0	22,7	17,1	11,0	5,0
LKS-1102SE-1	ZB00050518	1,1	1,5		45,0	43,7	42,0	39,6	36,5	32,5	28,0	22,7	17,1	11,0	5,0

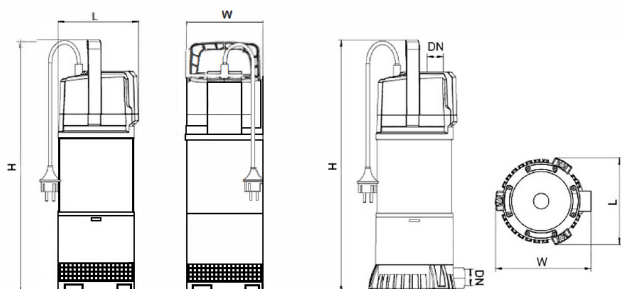

## Rozmery

Model	DN	L (mm)	W (mm)	H (mm)
LKS-1102SE	25	ø163	ø163	493
LKS-1102SE-1		168	187	486

## Hydraulická krivka výkonu

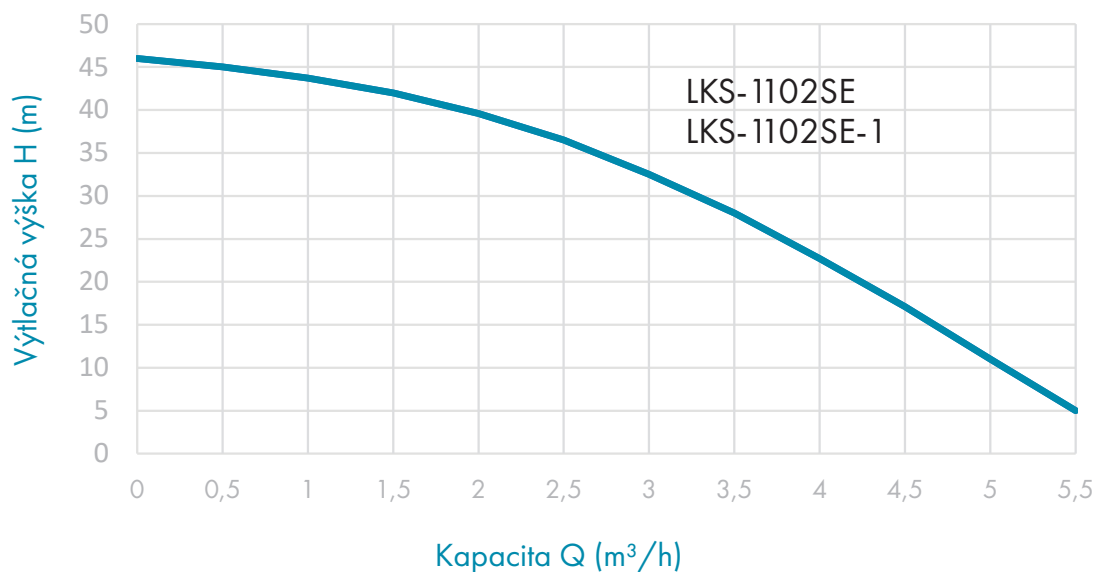

## Rozložené diely čerpadla

Číslo	Časť	Materiál	Číslo	Časť	Materiál
1	Rukoväť	PP-GF30	11	Stator	----
2	Spätný ventil	----	12	Gufero motora	----
3	Plášť motora	PP-GF30	13	Ložisková komora	ZL102
4	Riadiaca jednotka	----	14	Kryt statora	Q235
5	Tlakový spínač	----	15	Podpera	PP-GF30
6	Plášť čerpadla	AISI304	16	Horné teleso hydrauliky	PP-GF30
7	Kondenzátor	----	17	Mechanická upchávka	----
8	Horný kryt	----	18	Obežné koleso	PRO-GF30
9	Rotor	----	19	Difúzer	PRO-GF30
10	Ložisko	----	20	Základňa	PP-GF30

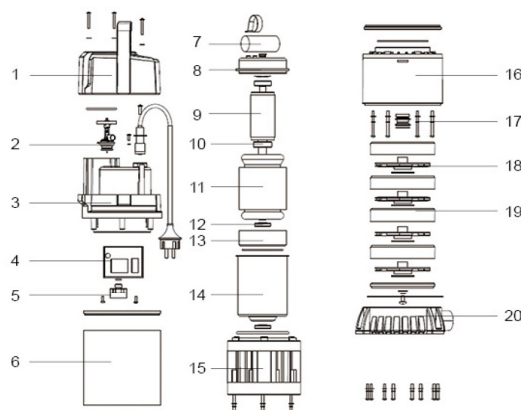

## Informácie o balení

Model	kg	D (mm)	Š (mm)	V (mm)
LKS-1102SE	11,6	260	215	565
LKS-1102SE-1	11,6	260	215	565

