



Datový list

Hydraulické údaje

Maximální provozní tlak P_N	6 bar
Min. teplota média T_{min}	3 °C
Max. teplota média T_{max}	40 °C
Min. okolní teplota T_{min}	3 °C
Max. okolní teplota T_{max}	40 °C
Max. teplota média, krátkodobě do 5 min. T	65 °C
hladina akustického tlaku	70 dB
Využitelný objem při kladné sací výšce 180 mm V	11 l
Drtička	ano

Údaje o motoru

Síťová přípojka	1~230 V, 50 Hz
Jmenovitý proud I_N	5,6 A
Třída krytí	IP68
Fáze	1
Jmenovité otáčky n	2829 1/min
Počet pólů	2
Druh startu	Přímý online (DOL)
Max. četnost spínání t	30 1/h
Příkon P_1 ($Q = \text{max.}$) zvoleného oběžného kola * Počet čerpadel P_1	1070 W
Provozní režim každého čerpadla	S3-10%, 120 s
Izolační třída	F

Materiály

Skříň čerpadla	šedá litina
Oběžné kolo	šedá litina
Hřídel	Nerezová ocel
Materiál motoru	Nerezová ocel

Rozměry pro instalaci

Diagonální rozměr <i>Diagonal axis</i>	756 mm
Přípojka přítoku	-
Přípojka trubky na výtlaku <i>DNd</i>	DN 32/40
Přípojka odvětrání	DN 50 (50 mm)
Připojení pro vypouštěcí potrubí	DN 50 (50 mm)

Charakteristiky

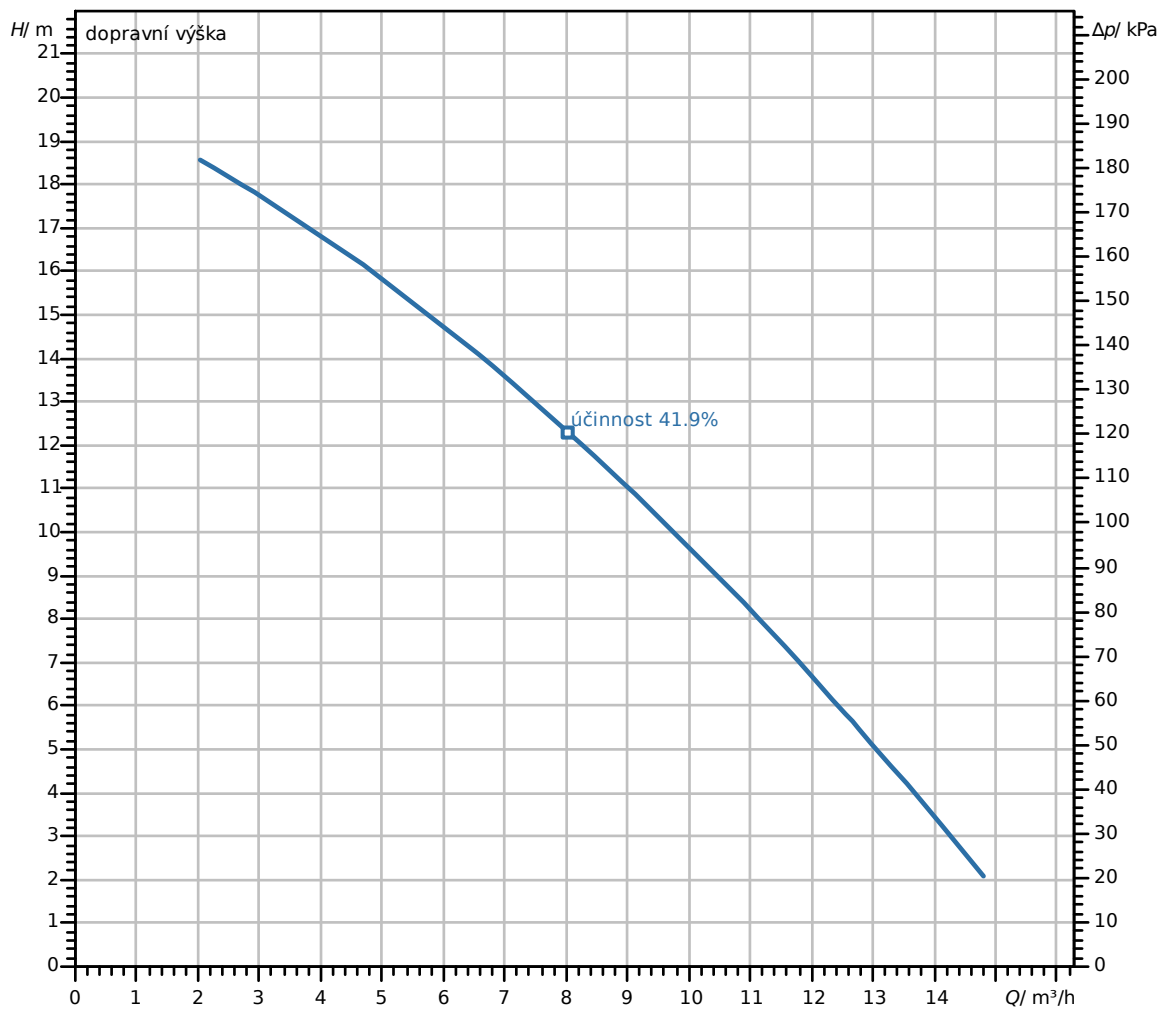

Čerpané médium	Water 100 %
Teplota média	20.00 °C
Otáčky při provozním bodu	2,900 1/min

Rozměry a rozměrové výkresy

DrainLift SANI CUT-S.20...

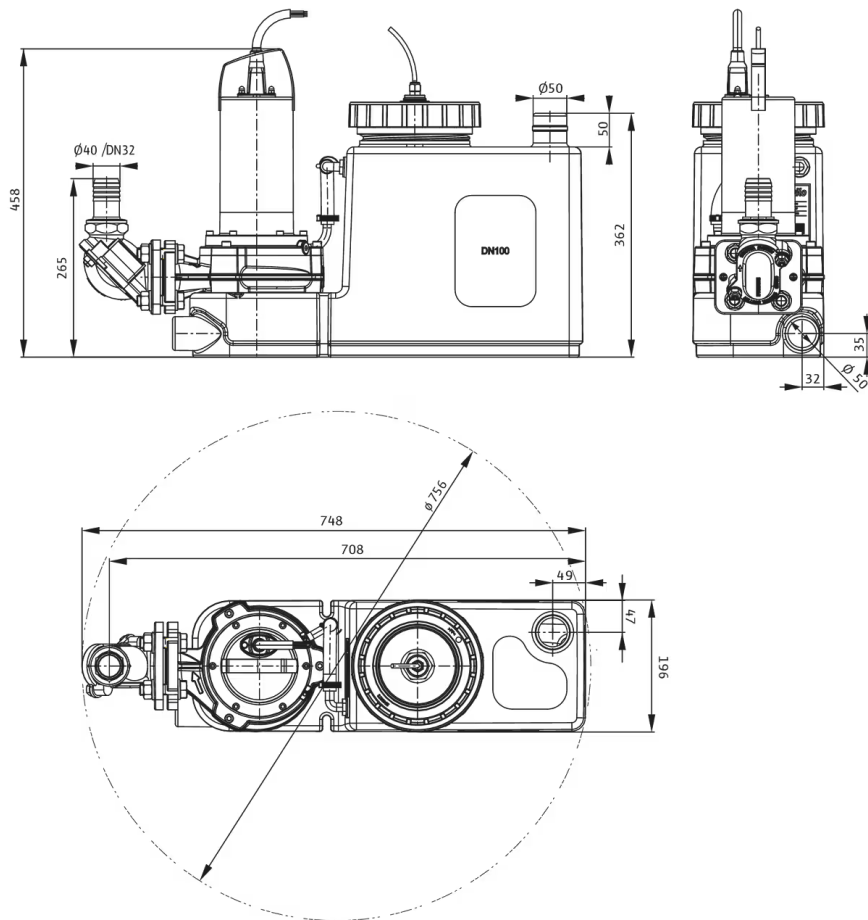

DrainLift SANI CUT-S, Inleat areas

Druh instalace

Poruchové signalizace nezávislé na napájení ze sítě

Alarmový hlásič pro detekci průniku vody do místností a budov. Alarm je signalizován akusticky, opticky nebo prostřednictvím rádiového signálu. Navíc lze přímo ovládat další spotřebiče.

DrainAlarm

DrainAlarm	2545133
DrainAlarm FIRST	2550526

Signální houkačka

Signální houkačka 12–24 VDC	2017208
Signální houkačka 1–230 V	501459398

Zábleskové světlo

Záblesk světla 24 VDC, instalace na stěnu	2551612
Záblesk světla 1–230 VAC, instalace na stěnu	2551613

Stacionární instalace v suché jímce

Přečerpávací stanice je nainstalována v místnosti pod hladinou zpětného vzduší. Odpadní vody ze všech odvodňovacích komponentů pod hladinou zpětného vzduší je vedena do přečerpávací stanice. Přečerpávací stanice je na tlakové straně připojena do veřejné odpadní kanalizace přes trubní smyčku nad hladinou zpětného vzduší. Přítokové a tlakové potrubí jsou samonosná.

Ruční membránové čerpadlo

Ruční membránové čerpadlo	2060166
---------------------------	---------

Přítokové těsnění

Inlet seal DN 32	6096498
Těsnění přítoku DN 40	6096499
Těsnění přítoku DN 100	2522672
Těsnění přítoku DN 150	2552849
Sada těsnění přítoku DN 32	6096492
Sada přítokového těsnění DN 40	6096493
Sada přítokového těsnění DN 100	2521841
Sada přítokového těsnění DN 150	2515145

Sada uzavíracích armatur

Uzavírací šoupátko G1½, CW617N SADA	6096494
-------------------------------------	---------

3-cestný ventil

Třícestný ventil Rp 1½	2511607
------------------------	---------